



Institut für Brandschutztechnik
und Sicherheitsforschung

Zertifikat der Leistungsbeständigkeit

Nr. 1322-CPR-2966/04

Gemäß der Verordnung (EU) Nr. 305/2011 des Europäischen Parlaments und des Rates vom 9. März 2011 (Bauproduktenverordnung - CPR) gilt dieses Zertifikat für das Bauprodukt

Brandschutzklappe BSK EI90-RS1 oder BSK EI90-RF1 (schwere Ausführung)

in Verkehr gebracht unter der Firmenbezeichnung

**Aumayr GmbH
Linzer Straße 46, 4221 Steyregg
Österreich**

und hergestellt im Herstellwerk

**Aumayr GmbH
Linzer Straße 46, 4221 Steyregg
Österreich**

**Dieses Zertifikat bescheinigt, dass alle Vorschriften über die Bewertung und
Überprüfung der Leistungsbeständigkeit und die Leistungen beschrieben im Anhang
ZA der harmonisierten Norm**

EN 15650:2010

**entsprechend System 1 angewendet werden und dass durch die Bewertung der
werkseigenen Produktionskontrolle des Herstellers die Erfüllung der
Leistungsanforderungen an das Bauprodukt gegeben ist.**

Dieses Zertifikat wurde erstmals am 19.06.2013 ausgestellt und bleibt gültig, solange sich weder die harmonisierte Norm, das Bauprodukt, das AVCP-System noch die Produktionsbedingungen im Herstellwerk wesentlich ändern oder das Zertifikat von der notifizierenden Produktzertifizierungsstelle weder ausgesetzt noch zurückgezogen wird.

Linz, 15.02.2022



Ing. Mag. Robert BRENNER
Technischer Leiter der
Zertifizierungsstelle



Dieses Zertifikat umfasst 12 Seiten.



Zertifikat der Leistungsbeständigkeit
Nr. 1322-CPR-2966/04 vom 15.02.2022

Datenblatt Nr. / Datum	BSK-EI90-K1-RS1-S2	15.12.2021
Produktname / Typenbezeichnung	Brandschutzklappe BSK EI90 RS1, BSK EI90 RF1 (schwere Ausführung) (in verzinkter Ausführung, Edelstahlausführung od. ATEX-Ausführung)	
Baugröße	BSK EI90 RS1	BSK EI90 RF1
	Min. Ø 355 mm	Max. Ø 355 mm
	Max. Ø 400 mm	Max. Ø 630 mm
Feuerwiderstandsprüfung und Klassifizierung (Prüfverfahren nach EN 1366-2 und Klassifizierung nach EN 13501-3)	Raumabschluss (E)	bis zu 120 Min.
	Wärmedämmung (I)	bis zu 120 Min.
	Rauchleckage (S)	bis zu 120 Min.
Zulässige Stellglieder / Antriebe	Thermoelement/Berstelement (68°C) Thermoelement/Berstelement (92°C) <hr/> Federrücklaufmotor Fabr.: BELIMO / Type: BF230-T (72°C) Federrücklaufmotor Fabr.: BELIMO / Type: BF230-T (95°C) <hr/> Federrücklaufmotor Fabr.: BELIMO / Type: BF230-TN (72°C) Federrücklaufmotor Fabr.: BELIMO / Type: BF230-TN (95°C) <hr/> Federrücklaufmotor Fabr.: BELIMO / Type: BF230-TN/300 (72°C) Federrücklaufmotor Fabr.: BELIMO / Type: BF230-TN/300 (95°C) <hr/> Federrücklaufmotor Fabr.: BELIMO / Type: BF230-TN/500 (72°C) Federrücklaufmotor Fabr.: BELIMO / Type: BF230-TN/500 (95°C) <hr/> Federrücklaufmotor Fabr.: BELIMO / Type: BF230-TN-ST (72°C) Federrücklaufmotor Fabr.: BELIMO / Type: BF230-TN-ST (95°C) <hr/> Federrücklaufmotor Fabr.: BELIMO / Type: BF230-TN 2 (72°C) Federrücklaufmotor Fabr.: BELIMO / Type: BF230-TN 2 (95°C) <hr/> Federrücklaufmotor Fabr.: BELIMO / Type: BF24-T (72°C) Federrücklaufmotor Fabr.: BELIMO / Type: BF24-T (95°C) <hr/> Federrücklaufmotor Fabr.: BELIMO / Type: BF24-T-ST (72°C) Federrücklaufmotor Fabr.: BELIMO / Type: BF24-T-ST (95°C) <hr/> Federrücklaufmotor Fabr.: BELIMO / Type: BF24-TN (72°C) Federrücklaufmotor Fabr.: BELIMO / Type: BF24-TN (95°C) <hr/> Federrücklaufmotor Fabr.: BELIMO / Type: BF24-TN/300 (72°C) Federrücklaufmotor Fabr.: BELIMO / Type: BF24-TN/300 (95°C) <hr/> Federrücklaufmotor Fabr.: BELIMO / Type: BF24-TN/500 (72°C) Federrücklaufmotor Fabr.: BELIMO / Type: BF24-TN/500 (95°C) <hr/> Federrücklaufmotor Fabr.: BELIMO / Type: BF24-TN-ST (72°C) Federrücklaufmotor Fabr.: BELIMO / Type: BF24-TN-ST (95°C) <hr/> Federrücklaufmotor Fabr.: BELIMO / Type: BF24-TN-ST/300 (72°C) Federrücklaufmotor Fabr.: BELIMO / Type: BF24-TN-ST/300 (95°C) <hr/> Federrücklaufmotor Fabr.: BELIMO / Type: BF24-TN-ST/500 (72°C) Federrücklaufmotor Fabr.: BELIMO / Type: BF24-TN-ST/500 (95°C) <hr/> Federrücklaufmotor Fabr.: BELIMO / Type: BF24-TN-2 (72°C) Federrücklaufmotor Fabr.: BELIMO / Type: BF24-TN-2 (95°C) <hr/> Federrücklaufmotor Fabr.: BELIMO / Type: BF24-TN-2-ST (72°C)	



	<p>Federrücklaufmotor Fabr.: BELIMO / Type: BF24-TN-2-ST (95°C) Federrücklaufmotor Fabr.: BELIMO / Type: BF24TL-T-ST (72°C) Federrücklaufmotor Fabr.: BELIMO / Type: BF24TL-T-ST (95°C)</p> <p>Federrücklaufmotor Fabr.: BELIMO / Type: BF24TL-TN-ST (72°C) Federrücklaufmotor Fabr.: BELIMO / Type: BF24TL-TN-ST (95°C)</p> <p>Federrücklaufmotor Fabr.: BELIMO / Type: BF24TL-TN-ST-2 (72°C) Federrücklaufmotor Fabr.: BELIMO / Type: BF24TL-TN-ST-2 (95°C)</p>	
	<p>Federrücklaufmotor Fabr.: BELIMO / Type: BFN230-T (72°C) Federrücklaufmotor Fabr.: BELIMO / Type: BFN230-T (95°C)</p> <p>Federrücklaufmotor Fabr.: BELIMO / Type: BFN230-T/300 (72°C) Federrücklaufmotor Fabr.: BELIMO / Type: BFN230-T/300 (95°C)</p> <p>Federrücklaufmotor Fabr.: BELIMO / Type: BFN230-T/500 (72°C) Federrücklaufmotor Fabr.: BELIMO / Type: BFN230-T/500 (95°C)</p> <p>Federrücklaufmotor Fabr.: BELIMO / Type: BFN24-T (72°C) Federrücklaufmotor Fabr.: BELIMO / Type: BFN24-T (95°C)</p> <p>Federrücklaufmotor Fabr.: BELIMO / Type: BFN24-T-ST (72°C) Federrücklaufmotor Fabr.: BELIMO / Type: BFN24-T-ST (95°C)</p> <p>Federrücklaufmotor Fabr.: BELIMO / Type: BFN24-T-ST/300 (72°C) Federrücklaufmotor Fabr.: BELIMO / Type: BFN24-T-ST/300 (95°C)</p> <p>Federrücklaufmotor Fabr.: BELIMO / Type: BFN24-T-ST/500 (72°C) Federrücklaufmotor Fabr.: BELIMO / Type: BFN24-T-ST/500 (95°C)</p>	
	<p>Federrücklaufmotor Fabr.: SCHISCHEK / Type: ExMax 5.10-BF (72°C) Federrücklaufmotor Fabr.: SCHISCHEK / Type: ExMax 5.10-BF-VAS (72°C)</p> <p>Federrücklaufmotor Fabr.: SCHISCHEK / Type: ExMax 15-BF (72°C) Federrücklaufmotor Fabr.: SCHISCHEK / Type: ExMax 15-BF-VAS (72°C)</p>	
<p>Dauerhaftigkeit der Ansprechverzögerungstemperaturrempfindliche Messfühler (Prüfverfahren nach ISO 10294-4)</p>	<p>Ansprechtemperatur 68°C, 93° (thermische Auslösung) 72°C, 95°C (thermoelektrische Auslösung)</p>	erfüllt
	<p>Belastbarkeit</p>	erfüllt
<p>Ansprechverzögerung (Schließzeit) (Prüfverfahren nach EN 1366-2)</p>	erfüllt	
<p>Korrosionsbeständigkeit (Salznebelprüfung nach EN 15650: 2010)</p>	npd	

Produkteigenschaften zu ZA.1 der EN 15650:2010

Wesentliche Merkmale	Anforderungsabschnitte	Leistung
Nennbedingungen der Aktivierung/Empfindlichkeit: <ul style="list-style-type: none"> • Belastbarkeit des temperaturempfindlichen Messfühlers • Ansprechtemperaturen des temperaturempfindlichen Messfühlers 	4.2.1.2 4.2.1.2.2 4.2.1.2.3	erfüllt
Ansprechverzögerung (Ansprechzeit): <ul style="list-style-type: none"> • Schließzeit 	4.2.2.2	erfüllt
Betriebssicherheit: <ul style="list-style-type: none"> • zyklische Prüfung 	4.3.1 a)	erfüllt 50 Zyklen
Feuerwiderstand:		
<ul style="list-style-type: none"> • Raumabschluss 	4.1.1. a)	EIS 90/120 (ve, i<->o) 300 EIS 90/120 (ho, i<->o) 300
<ul style="list-style-type: none"> • Wärmedämmung 	4.1.1. b)	
<ul style="list-style-type: none"> • Rauchleckage 	4.1.1 c)	
<ul style="list-style-type: none"> • mechanische Festigkeit (bzgl. E) 	4.1.1. a)	erfüllt
<ul style="list-style-type: none"> • Beibehaltung des Querschnitts (bzgl. E) 	4.1.1. a)	erfüllt
Dauerhaftigkeit der Ansprechverzögerung: <ul style="list-style-type: none"> • Ansprechen des temperaturempfindlichen Messfühlers auf Temperatur und Belastbarkeit 	4.2.1.2.2 und 4.2.1.2.3	erfüllt
Dauerhaftigkeit der Betriebssicherheit: <ul style="list-style-type: none"> • Prüfungen des Öffnungs- und Schließzyklus 	4.3.3.2	erfüllt 10 000 Zyklen

Zeichnerische Darstellung BSK-EI90-RS1 (schwere Ausführung)

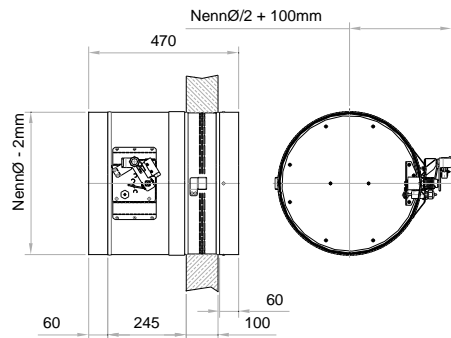

thermo-mechanische Ausführung ***-T

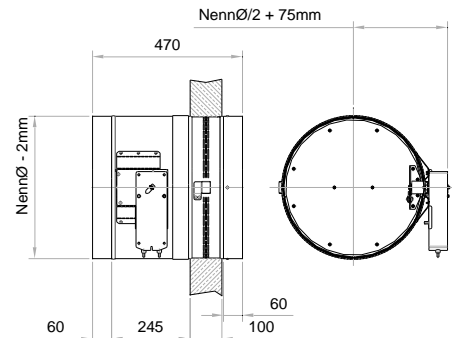

thermo-elektrische Ausführung ***-M

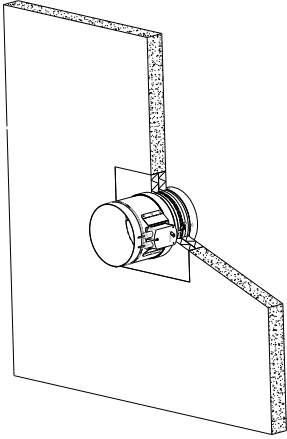
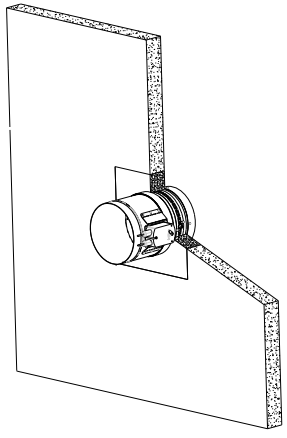
Typ	Bauteil	Tragkonstruktion	Einbauart	Klassifizierung
 <p>(Darstellung ohne BSK-Befestigung)</p>	massive Wand mit hoher Rohdichte ($\geq 850\text{kg/m}^3$)	z.B. Massivbeton, Mauerwerk, Gips-Wand- bauelemente $\geq 100\text{mm}$ Wandstärke Mindestabstand untereinander 200mm, Mindestabstand zu tragenden Bauteilen 75 mm	Trockeneinbau mit 2-Platten- Weichschott $\geq 2 \times 50\text{mm}$ (mind. 150kg/m^3)	EI 90 (ve i↔o) S (300Pa)
			Nasseinbau mit Brandschutzmörtel (in Mauerstärke) oder einbetonieren (in Mauerstärke)	EI 120 (ve i↔o) S (300Pa)

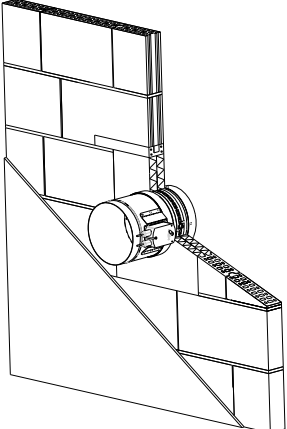
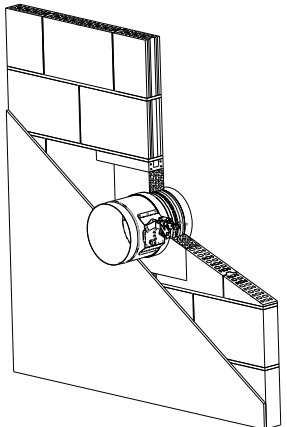
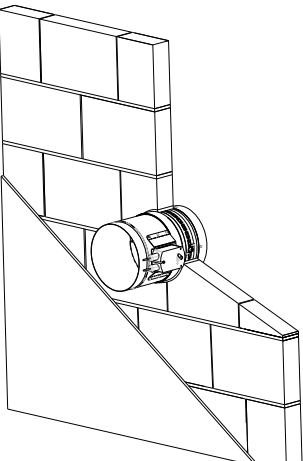
Typ	Bauteil	Tragkonstruktion	Einbauart	Klassifizierung
 <p>(Darstellung ohne BSK-Befestigung)</p>	massive Wand mit geringer Rohdichte (650 ± 200kg/m³)	z.B. Porenbeton ≥ 100mm Wandstärke Mindestabstand untereinander 200 mm, Mindestabstand zu tragenden Bauteilen 75 mm	Trockeneinbau mit 2-Platten- Weichschott ≥2x50mm (mind. 150kg/m³)	EI 90 (ve i↔o) S (300Pa)
			Nasseinbau mit Brandschutzmörtel (in Mauerstärke) oder einbetonieren (in Mauerstärke)	EI 120 (ve i↔o) S (300Pa)
	massive Wand mit hoher Rohdichte (≥ 850kg/m³) oder mit geringer Rohdichte (650 ± 200kg/m³)	z.B. Mauerwerk, Gips-Wand- bauelemente, Porenbeton ≥ 100mm Wandstärke Mindestabstand untereinander 200 mm, Mindestabstand zu tragenden Bauteilen 75 mm	Nasseinbau mit dem Wandsystem direkt im Verband eingemauert (in Mauerstärke)	EI 120 (ve i↔o) S (300Pa)

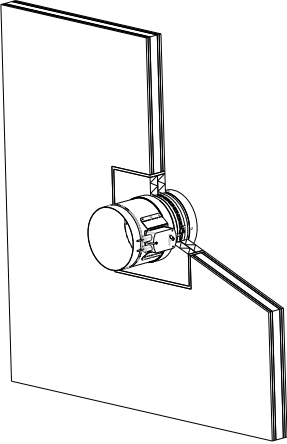
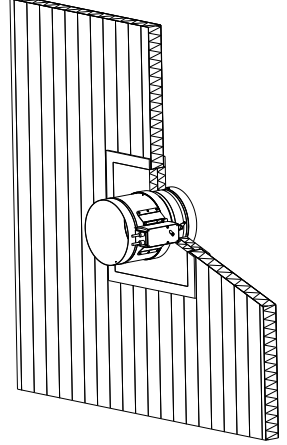
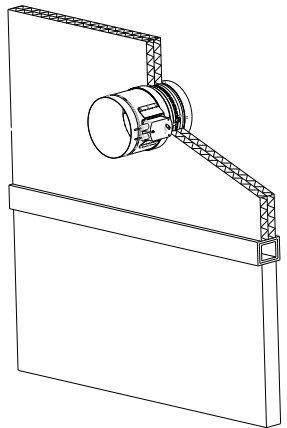
Typ	Bauteil	Tragkonstruktion	Einbauart	Klassifizierung
 <p>(Darstellung ohne BSK-Befestigung)</p>	Leichtbauwand	<p>Leichtbauwand $\geq 100\text{mm}$ Wandstärke mit Metallständer und beidseitiger Beplankung, mit Mineralwollfüllung. Mindestabstand untereinander 200 mm, Mindestabstand zu tragenden Bauteilen 75 mm</p>	Trockeneinbau mit 2-Platten- Weichschott $\geq 2 \times 50\text{mm}$ (mind. 150kg/m^3)	EI 90 (ve i↔o) S (300Pa)
 <p>(Darstellung ohne BSK-Befestigung)</p>	Sandwichelement	<p>EI90-Verbundpaneel $\geq 80\text{mm}$ Wandstärke als geprüfte und klassifizierte Systemwand mit Mineralfaserplatte (140kg/m^3) u. beidseitiger Blech-Deckschale Mindestabstand untereinander 200 mm, Mindestabstand zu tragenden Bauteilen 75 mm</p>	Trockeneinbau mit 2-Platten- Weichschott $\geq 2 \times 50\text{mm}$ (mind. 150kg/m^3) ----- ohne Laibungsbildung, jedoch mit beidseitiger, umlaufender Wandaufdopplung im DB-Bereich $\geq 50\text{mm}$ breit; wenn $s < 100\text{mm}$	EI 90 (ve i↔o) S (300Pa)
 <p>(Darstellung ohne BSK-Befestigung)</p>	nicht tragende Schachtwand	<p>Wandkonstruktion als geprüfte und klassifizierte Systemwand mit bereichstrennenden Träger Mindestabstand untereinander 200 mm, Mindestabstand zu tragenden Bauteilen 75 mm</p>	Trockeneinbau mit 2-Platten- Weichschott $\geq 2 \times 50\text{mm}$ (mind. 150kg/m^3)	EI 90 (ve i↔o) S (300Pa)

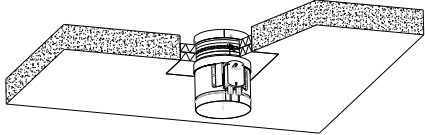
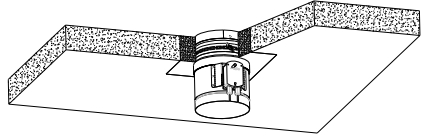
Typ	Bauteil	Tragkonstruktion	Einbauart	Klassifizierung
 <p>(Darstellung ohne BSK-Befestigung)</p>	<p>massive Decke</p> <p>mit hoher Rohdichte oder mit geringer Rohdichte</p>	<p>z.B. Massivbeton, Porenbeton Elementdecken</p> <p>≥ 150mm Deckenstärke</p> <p>Mindestabstand untereinander 200 mm, Mindestabstand zu tragenden Bauteilen 75 mm</p>	<p>Trockeneinbau</p> <p>mit 2-Platten- Weichschott ≥2x50mm (mind. 150kg/m³)</p>	<p>EI 120 (ho i↔o) S (300Pa)</p>
	<p>massive Decke</p> <p>mit hoher Rohdichte oder mit geringer Rohdichte</p>	<p>z.B. Massivbeton, Porenbeton Elementdecken</p> <p>≥ 150mm Deckenstärke</p> <p>Mindestabstand untereinander 200 mm, Mindestabstand zu tragenden Bauteilen 75 mm</p>	<p>Nasseinbau</p> <p>mit Brandschutzmörtel (in Deckenstärke)</p> <p>oder</p> <p>einbetonieren (in Deckenstärke)</p>	<p>EI 120 (ho i↔o) S (300Pa)</p>

Zeichnerische Darstellung BSK-EI90-RF1 (schwere Ausführung)

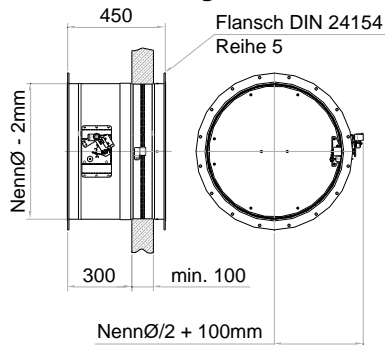

thermo-mechanische Ausführung ***-T

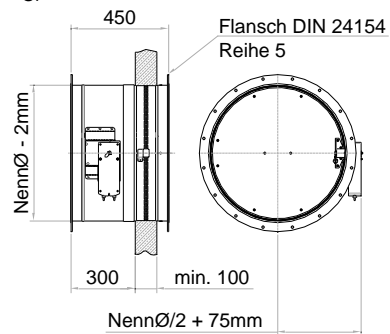

thermo-elektrische Ausführung ***-M

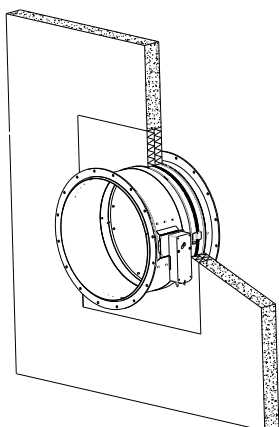
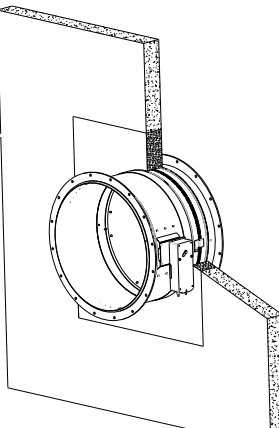
Typ	Bauteil	Tragkonstruktion	Einbauart	Klassifizierung
 <p>(Darstellung ohne BSK-Befestigung)</p>	massive Wand mit hoher Rohdichte ($\geq 850\text{kg/m}^3$)	z.B. Massivbeton, Mauerwerk, Gips-Wand- bauelemente $\geq 100\text{mm}$ Wandstärke Mindestabstand untereinander 200mm, Mindestabstand zu tragenden Bauteilen 75 mm	Trockeneinbau mit 2-Platten- Weichschott $\geq 2 \times 50\text{mm}$ (mind. 150kg/m^3)	EI 90 (ve i↔o) S (300Pa)
			Nasseinbau mit Brandschutzmörtel (in Mauerstärke) oder einbetonieren (in Mauerstärke)	EI 120 (ve i↔o) S (300Pa)

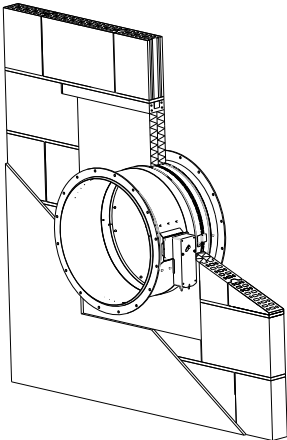
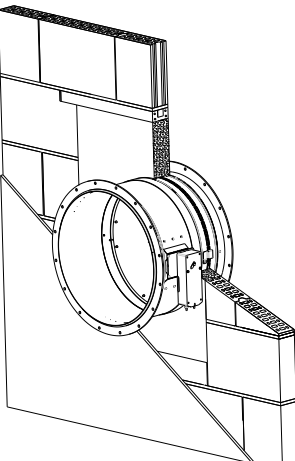
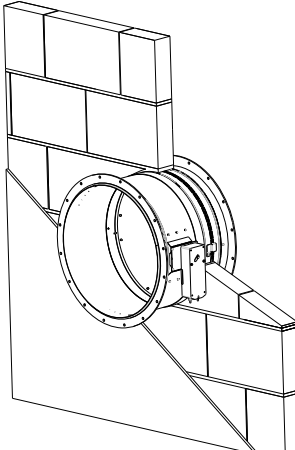
Typ	Bauteil	Tragkonstruktion	Einbauart	Klassifizierung
 <p>(Darstellung ohne BSK-Befestigung)</p>	<p>massive Wand</p>	<p>z.B. Porenbeton</p> <p>≥ 100mm Wandstärke</p>	<p>Trockeneinbau</p> <p>mit 2-Platten- Weichschott ≥2x50mm (mind. 150kg/m³)</p>	<p>EI 90 (ve i↔o) S (300Pa)</p>
	<p>mit geringer Rohdichte (650 ± 200kg/m³)</p>	<p>Mindestabstand untereinander 200 mm, Mindestabstand zu tragenden Bauteilen 75 mm</p>	<p>Nasseinbau</p> <p>mit Brandschutzmörtel (in Mauerstärke)</p> <p>oder</p> <p>einbetonieren (in Mauerstärke)</p>	<p>EI 120 (ve i↔o) S (300Pa)</p>
	<p>massive Wand</p> <p>mit hoher Rohdichte (≥ 850kg/m³)</p> <p>oder</p> <p>mit geringer Rohdichte (650 ± 200kg/m³)</p>	<p>z.B. Mauerwerk, Gips-Wand- bauelemente, Porenbeton</p> <p>≥ 100mm Wandstärke</p> <p>Mindestabstand untereinander 200 mm, Mindestabstand zu tragenden Bauteilen 75 mm</p>	<p>Nasseinbau</p> <p>mit dem Wandsystem direkt im Verband eingemauert (in Mauerstärke)</p>	<p>EI 120 (ve i↔o) S (300Pa)</p>

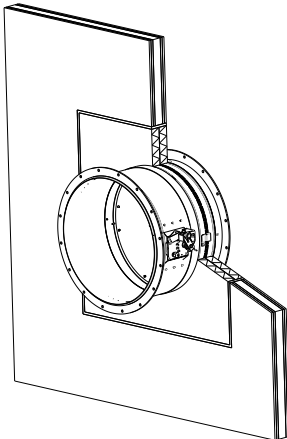
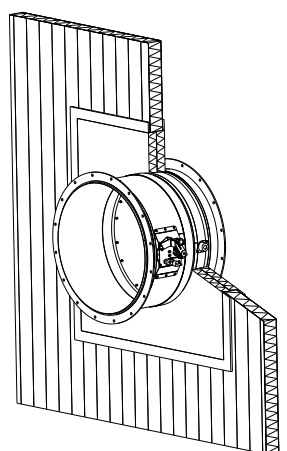
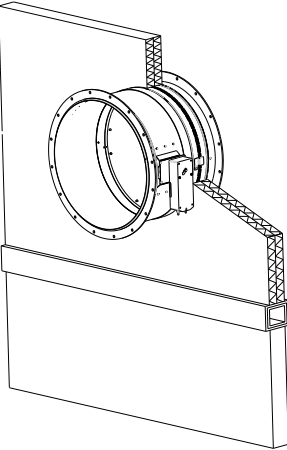
Typ	Bauteil	Tragkonstruktion	Einbauart	Klassifizierung
 <p>(Darstellung ohne BSK-Befestigung)</p>	Leichtbauwand	<p>Leichtbauwand ≥ 100mm Wandstärke</p> <p>mit Metallständer und beidseitiger Beplankung, mit Mineralwollfüllung.</p> <p>Mindestabstand untereinander 200 mm, Mindestabstand zu tragenden Bauteilen 75 mm</p>	<p>Trockeneinbau</p> <p>mit 2-Platten- Weichschott ≥2x50mm (mind. 150kg/m³)</p>	EI 90 (ve i↔o) S (300Pa)
 <p>(Darstellung ohne BSK-Befestigung)</p>	Sandwichelement	<p>EI90-Verbundpaneel ≥ 80mm Wandstärke</p> <p>als geprüfte und klassifizierte Systemwand mit Mineralfaserplatte (140kg/m³) u. beidseitiger Blech-Deckschale</p> <p>Mindestabstand untereinander 200 mm, Mindestabstand zu tragenden Bauteilen 75 mm</p>	<p>Trockeneinbau</p> <p>mit 2-Platten- Weichschott ≥ 2x50mm (mind. 150kg/m³)</p> <p>-----</p> <p>ohne Laibungsbildung, jedoch mit beidseitiger, umlaufender Wandaufdopplung im DB-Bereich ≥ 50mm breit; wenn s < 100mm</p>	EI 90 (ve i↔o) S (300Pa)
 <p>(Darstellung ohne BSK-Befestigung)</p>	nicht tragende Schachtwand	<p>Wandkonstruktion als geprüfte und klassifizierte Systemwand mit bereichstrennenden Träger</p> <p>Mindestabstand untereinander 200 mm, Mindestabstand zu tragenden Bauteilen 75 mm</p>	<p>Trockeneinbau</p> <p>mit 2-Platten- Weichschott ≥2x50mm (mind. 150kg/m³)</p>	EI 90 (ve i↔o) S (300Pa)

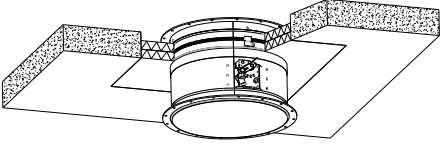
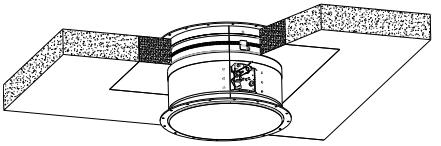
Typ	Bauteil	Tragkonstruktion	Einbauart	Klassifizierung
 <p>(Darstellung ohne BSK-Befestigung)</p>	<p>massive Decke</p> <p>mit hoher Rohdichte oder mit geringer Rohdichte</p>	<p>z.B. Massivbeton, Porenbeton Elementdecken</p> <p>≥ 150mm Deckenstärke</p> <p>Mindestabstand untereinander 200 mm, Mindestabstand zu tragenden Bauteilen 75 mm</p>	<p>Trockeneinbau</p> <p>mit 2-Platten- Weichschott ≥2x50mm (mind. 150kg/m³)</p>	<p>EI 120 (ho i↔o) S (300Pa)</p>
	<p>massive Decke</p> <p>mit hoher Rohdichte oder mit geringer Rohdichte</p>	<p>z.B. Massivbeton, Porenbeton Elementdecken</p> <p>≥ 150mm Deckenstärke</p> <p>Mindestabstand untereinander 200 mm, Mindestabstand zu tragenden Bauteilen 75 mm</p>	<p>Nasseinbau</p> <p>mit Brandschutzmörtel (in Deckenstärke)</p> <p>oder</p> <p>einbetonieren (in Deckenstärke)</p>	<p>EI 120 (ho i↔o) S (300Pa)</p>



Ing. Mag. Robert BRENNER
Technischer Leiter der Zertifizierungsstelle

Dieses Dokument wurde digital signiert.

Indextabelle / Änderungsverlauf des Dokumentes (hier werden Änderungsmaßnahmen mit Kürzel und Datum vermerkt)

Datum	geändert durch (Kürzel)	Änderungsmaßnahme
16.12.2021	BreR	Zusätzliche Antriebe ergänzt, Änderung Lage Klappenanschlag in Abhängigkeit der Größe. EXAP-Bericht wurde erstellt und KB neu ausgestellt
15.02.2022	BreR	Berichtigung Stellglieder/Antriebe



Institut für Brandschutztechnik
und Sicherheitsforschung

Zertifikat der Leistungsbeständigkeit

Nr. 1322-CPR-2966/08

Gemäß der Verordnung (EU) Nr. 305/2011 des Europäischen Parlaments und des Rates vom 9. März 2011 (Bauproduktenverordnung - CPR) gilt dieses Zertifikat für das Bauprodukt

Brandschutzklappe BSK EI90-RS1 oder BSK EI90-RF1 (schwere Ausführung)

in Verkehr gebracht unter der Firmenbezeichnung

Aumayr GmbH
Linzer Straße 46, 4221 Steyregg
Österreich

und hergestellt im Herstellwerk

Aumayr s.r.o.
Techoráz 41, 38273 Vyssi Brod
Tschechische Republik

Dieses Zertifikat bescheinigt, dass alle Vorschriften über die Bewertung und Überprüfung der Leistungsbeständigkeit und die Leistungen beschrieben im Anhang ZA der harmonisierten Norm

EN 15650:2010

entsprechend System 1 angewendet werden und dass durch die Bewertung der werkseigenen Produktionskontrolle des Herstellers die Erfüllung der Leistungsanforderungen an das Bauprodukt gegeben ist.

Dieses Zertifikat wurde erstmals am 25.06.2013 ausgestellt und bleibt gültig, solange sich weder die harmonisierte Norm, das Bauprodukt, das AVCP-System noch die Produktionsbedingungen im Herstellwerk wesentlich ändern oder das Zertifikat von der notifizierenden Produktzertifizierungsstelle weder ausgesetzt noch zurückgezogen wird.

Linz, 15.02.2022



Ing. Mag. Robert BRENNER
Technischer Leiter der
Zertifizierungsstelle



Dieses Zertifikat umfasst 12 Seiten.



Zertifikat der Leistungsbeständigkeit
Nr. 1322-CPR-2966/08 vom 15.02.2022

Datenblatt Nr. / Datum	BSK-EI90-K1-RS1-S2	15.12.2021
Produktname / Typenbezeichnung	Brandschutzklappe BSK EI90 RS1, BSK EI90 RF1 (schwere Ausführung) (in verzinkter Ausführung, Edelstahlausführung od. ATEX-Ausführung)	
Baugröße	BSK EI90 RS1	BSK EI90 RF1
	Min. Ø 355 mm	Max. Ø 355 mm
	Max. Ø 400 mm	Max. Ø 630 mm
Feuerwiderstandsprüfung und Klassifizierung (Prüfverfahren nach EN 1366-2 und Klassifizierung nach EN 13501-3)	Raumabschluss (E)	bis zu 120 Min.
	Wärmedämmung (I)	bis zu 120 Min.
	Rauchleckage (S)	bis zu 120 Min.
Zulässige Stellglieder / Antriebe	Thermoelement/Berstelement (68°C) Thermoelement/Berstelement (92°C) Federrücklaufmotor Fabr.: BELIMO / Type: BF230-T (72°C) Federrücklaufmotor Fabr.: BELIMO / Type: BF230-T (95°C) Federrücklaufmotor Fabr.: BELIMO / Type: BF230-TN (72°C) Federrücklaufmotor Fabr.: BELIMO / Type: BF230-TN (95°C) Federrücklaufmotor Fabr.: BELIMO / Type: BF230-TN/300 (72°C) Federrücklaufmotor Fabr.: BELIMO / Type: BF230-TN/300 (95°C) Federrücklaufmotor Fabr.: BELIMO / Type: BF230-TN/500 (72°C) Federrücklaufmotor Fabr.: BELIMO / Type: BF230-TN/500 (95°C) Federrücklaufmotor Fabr.: BELIMO / Type: BF230-TN-ST (72°C) Federrücklaufmotor Fabr.: BELIMO / Type: BF230-TN-ST (95°C) Federrücklaufmotor Fabr.: BELIMO / Type: BF230-TN 2 (72°C) Federrücklaufmotor Fabr.: BELIMO / Type: BF230-TN 2 (95°C) Federrücklaufmotor Fabr.: BELIMO / Type: BF24-T (72°C) Federrücklaufmotor Fabr.: BELIMO / Type: BF24-T (95°C) Federrücklaufmotor Fabr.: BELIMO / Type: BF24-T-ST (72°C) Federrücklaufmotor Fabr.: BELIMO / Type: BF24-T-ST (95°C) Federrücklaufmotor Fabr.: BELIMO / Type: BF24-TN (72°C) Federrücklaufmotor Fabr.: BELIMO / Type: BF24-TN (95°C) Federrücklaufmotor Fabr.: BELIMO / Type: BF24-TN/300 (72°C) Federrücklaufmotor Fabr.: BELIMO / Type: BF24-TN/300 (95°C) Federrücklaufmotor Fabr.: BELIMO / Type: BF24-TN/500 (72°C) Federrücklaufmotor Fabr.: BELIMO / Type: BF24-TN/500 (95°C) Federrücklaufmotor Fabr.: BELIMO / Type: BF24-TN-ST (72°C) Federrücklaufmotor Fabr.: BELIMO / Type: BF24-TN-ST (95°C) Federrücklaufmotor Fabr.: BELIMO / Type: BF24-TN-ST/300 (72°C) Federrücklaufmotor Fabr.: BELIMO / Type: BF24-TN-ST/300 (95°C) Federrücklaufmotor Fabr.: BELIMO / Type: BF24-TN-ST/500 (72°C) Federrücklaufmotor Fabr.: BELIMO / Type: BF24-TN-ST/500 (95°C) Federrücklaufmotor Fabr.: BELIMO / Type: BF24-TN-2 (72°C) Federrücklaufmotor Fabr.: BELIMO / Type: BF24-TN-2 (95°C)	



	Federrücklaufmotor Fabr.: BELIMO / Type: BF24-TN-2-ST (72°C) Federrücklaufmotor Fabr.: BELIMO / Type: BF24-TN-2-ST (95°C) Federrücklaufmotor Fabr.: BELIMO / Type: BF24TL-T-ST (72°C) Federrücklaufmotor Fabr.: BELIMO / Type: BF24TL-T-ST (95°C) Federrücklaufmotor Fabr.: BELIMO / Type: BF24TL-TN-ST (72°C) Federrücklaufmotor Fabr.: BELIMO / Type: BF24TL-TN-ST (95°C) Federrücklaufmotor Fabr.: BELIMO / Type: BF24TL-TN-ST-2 (72°C) Federrücklaufmotor Fabr.: BELIMO / Type: BF24TL-TN-ST-2 (95°C) Federrücklaufmotor Fabr.: BELIMO / Type: BFN230-T (72°C) Federrücklaufmotor Fabr.: BELIMO / Type: BFN230-T (95°C) Federrücklaufmotor Fabr.: BELIMO / Type: BFN230-T/300 (72°C) Federrücklaufmotor Fabr.: BELIMO / Type: BFN230-T/300 (95°C) Federrücklaufmotor Fabr.: BELIMO / Type: BFN230-T/500 (72°C) Federrücklaufmotor Fabr.: BELIMO / Type: BFN230-T/500 (95°C) Federrücklaufmotor Fabr.: BELIMO / Type: BFN24-T (72°C) Federrücklaufmotor Fabr.: BELIMO / Type: BFN24-T (95°C) Federrücklaufmotor Fabr.: BELIMO / Type: BFN24-T-ST (72°C) Federrücklaufmotor Fabr.: BELIMO / Type: BFN24-T-ST (95°C) Federrücklaufmotor Fabr.: BELIMO / Type: BFN24-T-ST/300 (72°C) Federrücklaufmotor Fabr.: BELIMO / Type: BFN24-T-ST/300 (95°C) Federrücklaufmotor Fabr.: BELIMO / Type: BFN24-T-ST/500 (72°C) Federrücklaufmotor Fabr.: BELIMO / Type: BFN24-T-ST/500 (95°C) Federrücklaufmotor Fabr.: SCHISCHEK / Type: ExMax 5.10-BF (72°C) Federrücklaufmotor Fabr.: SCHISCHEK / Type: ExMax 5.10-BF-VAS (72°C) Federrücklaufmotor Fabr.: SCHISCHEK / Type: ExMax 15-BF (72°C) Federrücklaufmotor Fabr.: SCHISCHEK / Type: ExMax 15-BF-VAS (72°C)	
Dauerhaftigkeit der Ansprechverzögerung-temperaturempfindliche Messfühler (Prüfverfahren nach ISO 10294-4)	Ansprechtemperatur 68°C, 93° (thermische Auslösung) 72°C, 95°C (thermoelektrische Auslösung)	erfüllt
	Belastbarkeit	erfüllt
Ansprechverzögerung (Schließzeit) (Prüfverfahren nach EN 1366-2)	erfüllt	
Korrosionsbeständigkeit (Salznebelprüfung nach EN 15650: 2010)	npd	

Produkteigenschaften zu ZA.1 der EN 15650:2010

Wesentliche Merkmale	Anforderungsabschnitte	Leistung
Nennbedingungen der Aktivierung/Empfindlichkeit: <ul style="list-style-type: none"> • Belastbarkeit des temperaturempfindlichen Messfühlers • Ansprechtemperaturen des temperaturempfindlichen Messfühlers 	4.2.1.2 4.2.1.2.2 4.2.1.2.3	erfüllt
Ansprechverzögerung (Ansprechzeit): <ul style="list-style-type: none"> • Schließzeit 	4.2.2.2	erfüllt
Betriebssicherheit: <ul style="list-style-type: none"> • zyklische Prüfung 	4.3.1 a)	erfüllt 50 Zyklen
Feuerwiderstand:		
<ul style="list-style-type: none"> • Raumabschluss 	4.1.1. a)	EIS 90/120 (ve, i<->o) 300 EIS 90/120 (ho, i<->o) 300
<ul style="list-style-type: none"> • Wärmedämmung 	4.1.1. b)	
<ul style="list-style-type: none"> • Rauchleckage 	4.1.1 c)	
<ul style="list-style-type: none"> • mechanische Festigkeit (bzgl. E) 	4.1.1. a)	erfüllt
<ul style="list-style-type: none"> • Beibehaltung des Querschnitts (bzgl. E) 	4.1.1. a)	erfüllt
Dauerhaftigkeit der Ansprechverzögerung: <ul style="list-style-type: none"> • Ansprechen des temperaturempfindlichen Messfühlers auf Temperatur und Belastbarkeit 	4.2.1.2.2 und 4.2.1.2.3	erfüllt
Dauerhaftigkeit der Betriebssicherheit: <ul style="list-style-type: none"> • Prüfungen des Öffnungs- und Schließzyklus 	4.3.3.2	erfüllt 10 000 Zyklen

Zeichnerische Darstellung BSK-EI90-RS1 (schwere Ausführung)

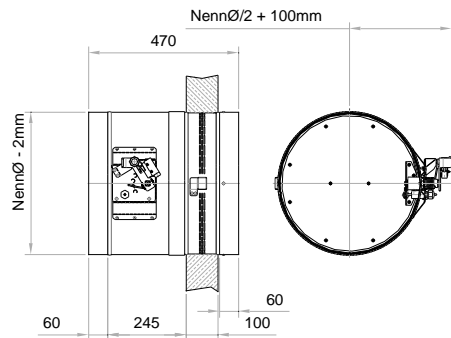

thermo-mechanische Ausführung ***-T

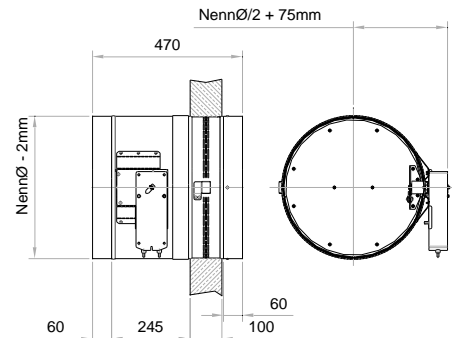

thermo-elektrische Ausführung ***-M

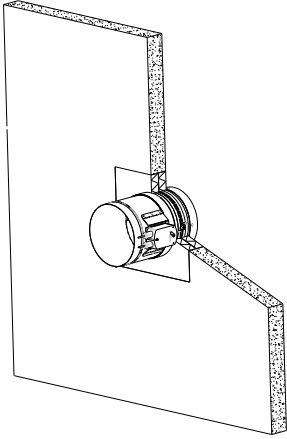
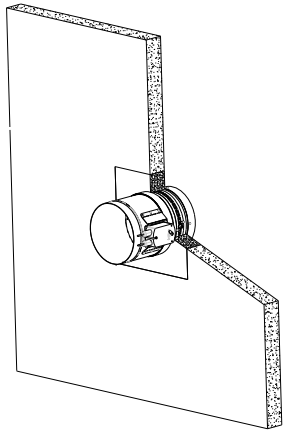
Typ	Bauteil	Tragkonstruktion	Einbauart	Klassifizierung
 <p>(Darstellung ohne BSK-Befestigung)</p>	massive Wand mit hoher Rohdichte ($\geq 850\text{kg/m}^3$)	z.B. Massivbeton, Mauerwerk, Gips-Wand- bauelemente $\geq 100\text{mm}$ Wandstärke Mindestabstand untereinander 200mm, Mindestabstand zu tragenden Bauteilen 75 mm	Trockeneinbau mit 2-Platten- Weichschott $\geq 2 \times 50\text{mm}$ (mind. 150kg/m^3)	EI 90 (ve i↔o) S (300Pa)
			Nasseinbau mit Brandschutzmörtel (in Mauerstärke) oder einbetonieren (in Mauerstärke)	EI 120 (ve i↔o) S (300Pa)

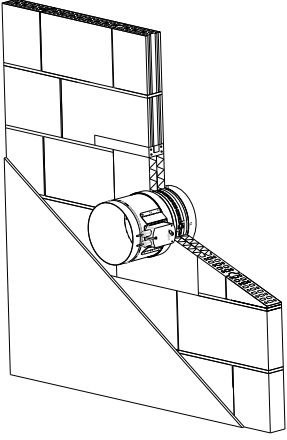
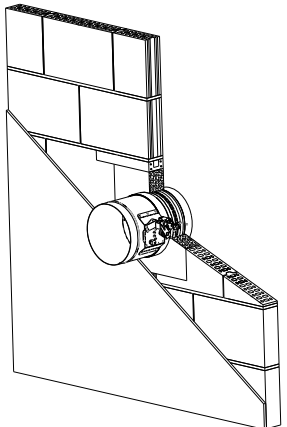
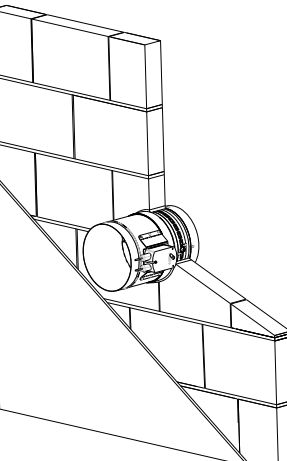
Typ	Bauteil	Tragkonstruktion	Einbauart	Klassifizierung
 <p>(Darstellung ohne BSK-Befestigung)</p>	<p>massive Wand</p> <p>mit geringer Rohdichte (650 ± 200kg/m³)</p>	<p>z.B. Porenbeton</p> <p>≥ 100mm Wandstärke</p> <p>Mindestabstand untereinander 200 mm, Mindestabstand zu tragenden Bauteilen 75 mm</p>	<p>Trockeneinbau</p> <p>mit 2-Platten- Weichschott ≥2x50mm (mind. 150kg/m³)</p>	<p>EI 90 (ve i↔o) S (300Pa)</p>
	<p>massive Wand</p> <p>mit geringer Rohdichte (650 ± 200kg/m³)</p>	<p>z.B. Mauerwerk, Gips-Wand- bauelemente, Porenbeton</p> <p>≥ 100mm Wandstärke</p> <p>Mindestabstand untereinander 200 mm, Mindestabstand zu tragenden Bauteilen 75 mm</p>	<p>Nasseinbau</p> <p>mit Brandschutzmörtel (in Mauerstärke)</p> <p>oder</p> <p>einbetonieren (in Mauerstärke)</p>	<p>EI 120 (ve i↔o) S (300Pa)</p>
	<p>massive Wand</p> <p>mit hoher Rohdichte (≥ 850kg/m³)</p> <p>oder</p> <p>mit geringer Rohdichte (650 ± 200kg/m³)</p>	<p>z.B. Mauerwerk, Gips-Wand- bauelemente, Porenbeton</p> <p>≥ 100mm Wandstärke</p> <p>Mindestabstand untereinander 200 mm, Mindestabstand zu tragenden Bauteilen 75 mm</p>	<p>Nasseinbau</p> <p>mit dem Wandsystem direkt im Verband eingemauert (in Mauerstärke)</p>	<p>EI 120 (ve i↔o) S (300Pa)</p>

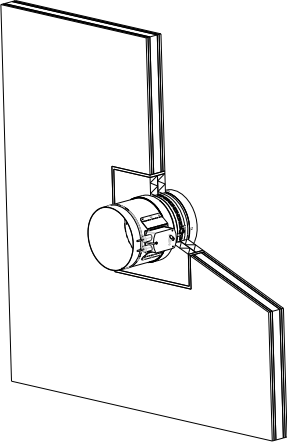
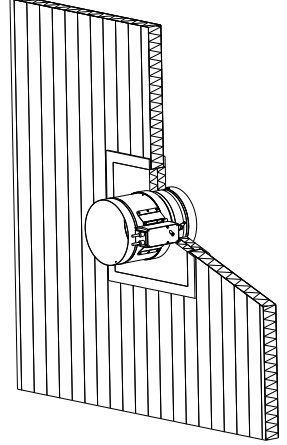
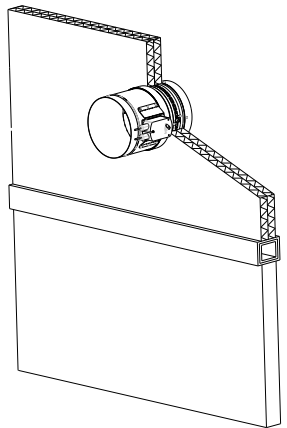
Typ	Bauteil	Tragkonstruktion	Einbauart	Klassifizierung
 <p>(Darstellung ohne BSK-Befestigung)</p>	Leichtbauwand	<p>Leichtbauwand $\geq 100\text{mm}$ Wandstärke mit Metallständer und beidseitiger Beplankung, mit Mineralwollfüllung. Mindestabstand untereinander 200 mm, Mindestabstand zu tragenden Bauteilen 75 mm</p>	<p>Trockeneinbau mit 2-Platten- Weichschott $\geq 2 \times 50\text{mm}$ (mind. 150kg/m^3)</p>	<p>EI 90 (ve i↔o) S (300Pa)</p>
 <p>(Darstellung ohne BSK-Befestigung)</p>	Sandwichelement	<p>EI90-Verbundpaneel $\geq 80\text{mm}$ Wandstärke als geprüfte und klassifizierte Systemwand mit Mineralfaserplatte (140kg/m^3) u. beidseitiger Blech-Deckschale Mindestabstand untereinander 200 mm, Mindestabstand zu tragenden Bauteilen 75 mm</p>	<p>Trockeneinbau mit 2-Platten- Weichschott $\geq 2 \times 50\text{mm}$ (mind. 150kg/m^3) ----- ohne Laibungsbildung, jedoch mit beidseitiger, umlaufender Wandaufdopplung im DB-Bereich $\geq 50\text{mm}$ breit; wenn $s < 100\text{mm}$</p>	<p>EI 90 (ve i↔o) S (300Pa)</p>
 <p>(Darstellung ohne BSK-Befestigung)</p>	nicht tragende Schachtwand	<p>Wandkonstruktion als geprüfte und klassifizierte Systemwand mit bereichstrennenden Träger Mindestabstand untereinander 200 mm, Mindestabstand zu tragenden Bauteilen 75 mm</p>	<p>Trockeneinbau mit 2-Platten- Weichschott $\geq 2 \times 50\text{mm}$ (mind. 150kg/m^3)</p>	<p>EI 90 (ve i↔o) S (300Pa)</p>

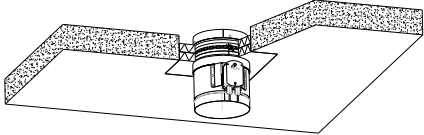
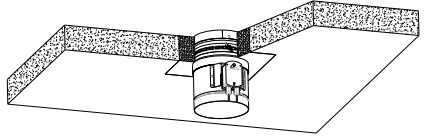
Typ	Bauteil	Tragkonstruktion	Einbauart	Klassifizierung
 <p>(Darstellung ohne BSK-Befestigung)</p>	<p>massive Decke</p> <p>mit hoher Rohdichte oder mit geringer Rohdichte</p>	<p>z.B. Massivbeton, Porenbeton Elementdecken</p> <p>≥ 150mm Deckenstärke</p> <p>Mindestabstand untereinander 200 mm, Mindestabstand zu tragenden Bauteilen 75 mm</p>	<p>Trockeneinbau</p> <p>mit 2-Platten- Weichschott ≥2x50mm (mind. 150kg/m³)</p>	<p>EI 120 (ho i↔o) S (300Pa)</p>
	<p>massive Decke</p> <p>mit hoher Rohdichte oder mit geringer Rohdichte</p>	<p>z.B. Massivbeton, Porenbeton Elementdecken</p> <p>≥ 150mm Deckenstärke</p> <p>Mindestabstand untereinander 200 mm, Mindestabstand zu tragenden Bauteilen 75 mm</p>	<p>Nasseinbau</p> <p>mit Brandschutzmörtel (in Deckenstärke)</p> <p>oder</p> <p>einbetonieren (in Deckenstärke)</p>	<p>EI 120 (ho i↔o) S (300Pa)</p>

Zeichnerische Darstellung BSK-EI90-RF1 (schwere Ausführung)

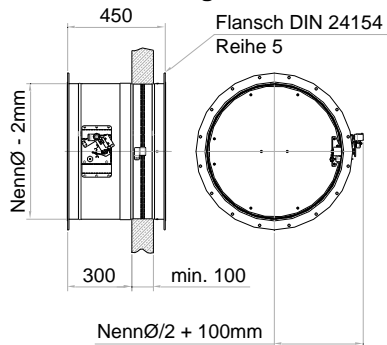

thermo-mechanische Ausführung ***-T

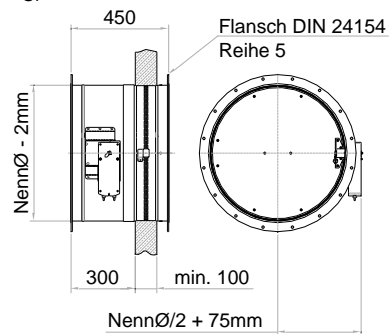

thermo-elektrische Ausführung ***-M

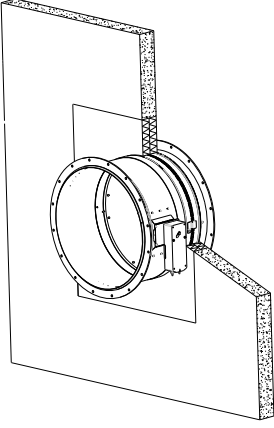
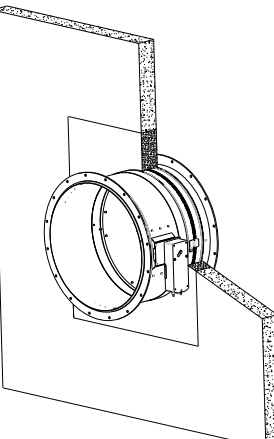
Typ	Bauteil	Tragkonstruktion	Einbauart	Klassifizierung
 <p>(Darstellung ohne BSK-Befestigung)</p>	massive Wand mit hoher Rohdichte ($\geq 850\text{kg/m}^3$)	z.B. Massivbeton, Mauerwerk, Gips-Wand- bauelemente $\geq 100\text{mm}$ Wandstärke Mindestabstand untereinander 200mm, Mindestabstand zu tragenden Bauteilen 75 mm	Trockeneinbau mit 2-Platten- Weichschott $\geq 2 \times 50\text{mm}$ (mind. 150kg/m^3)	EI 90 (ve i↔o) S (300Pa)
			Nasseinbau mit Brandschutzmörtel (in Mauerstärke) oder einbetonieren (in Mauerstärke)	EI 120 (ve i↔o) S (300Pa)

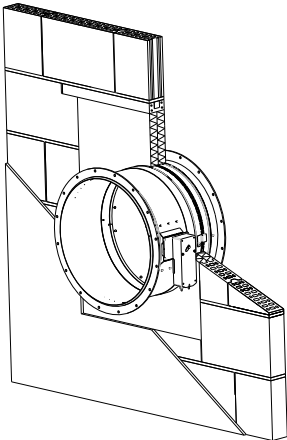
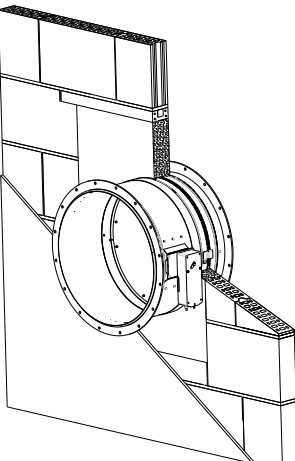
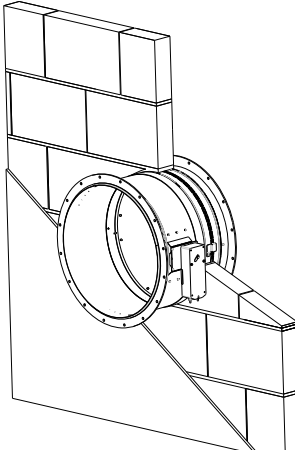
Typ	Bauteil	Tragkonstruktion	Einbauart	Klassifizierung
 <p>(Darstellung ohne BSK-Befestigung)</p>	<p>massive Wand</p>	<p>z.B. Porenbeton</p> <p>≥ 100mm Wandstärke</p>	<p>Trockeneinbau</p> <p>mit 2-Platten- Weichschott ≥2x50mm (mind. 150kg/m³)</p>	<p>EI 90 (ve i↔o) S (300Pa)</p>
	<p>mit geringer Rohdichte (650 ± 200kg/m³)</p>	<p>Mindestabstand untereinander 200 mm, Mindestabstand zu tragenden Bauteilen 75 mm</p>	<p>Nasseinbau</p> <p>mit Brandschutzmörtel (in Mauerstärke)</p> <p>oder</p> <p>einbetonieren (in Mauerstärke)</p>	<p>EI 120 (ve i↔o) S (300Pa)</p>
	<p>massive Wand</p> <p>mit hoher Rohdichte (≥ 850kg/m³)</p> <p>oder</p> <p>mit geringer Rohdichte (650 ± 200kg/m³)</p>	<p>z.B. Mauerwerk, Gips-Wand- bauelemente, Porenbeton</p> <p>≥ 100mm Wandstärke</p> <p>Mindestabstand untereinander 200 mm, Mindestabstand zu tragenden Bauteilen 75 mm</p>	<p>Nasseinbau</p> <p>mit dem Wandsystem direkt im Verband eingemauert (in Mauerstärke)</p>	<p>EI 120 (ve i↔o) S (300Pa)</p>

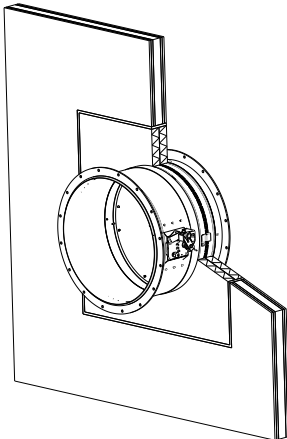
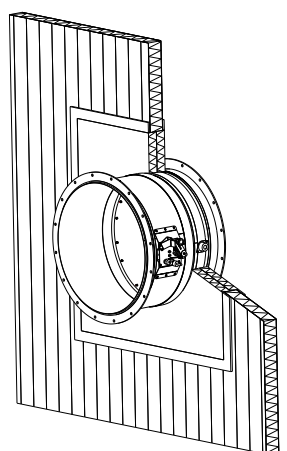
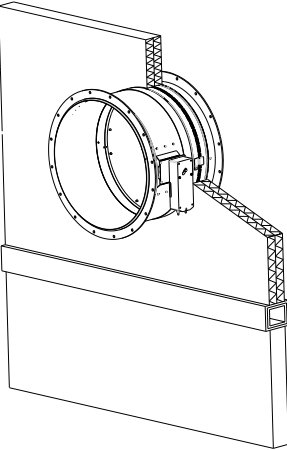
Typ	Bauteil	Tragkonstruktion	Einbauart	Klassifizierung
 <p>(Darstellung ohne BSK-Befestigung)</p>	Leichtbauwand	<p>Leichtbauwand ≥ 100mm Wandstärke</p> <p>mit Metallständer und beidseitiger Bepankung, mit Mineralwollfüllung.</p> <p>Mindestabstand untereinander 200 mm, Mindestabstand zu tragenden Bauteilen 75 mm</p>	Trockeneinbau mit 2-Platten- Weichschott ≥2x50mm (mind. 150kg/m ³)	EI 90 (ve i↔o) S (300Pa)
 <p>(Darstellung ohne BSK-Befestigung)</p>	Sandwichelement	<p>EI90-Verbundpaneel ≥ 80mm Wandstärke</p> <p>als geprüfte und klassifizierte Systemwand mit Mineralfaserplatte (140kg/m³) u. beidseitiger Blech-Deckschale</p> <p>Mindestabstand untereinander 200 mm, Mindestabstand zu tragenden Bauteilen 75 mm</p>	Trockeneinbau mit 2-Platten- Weichschott ≥ 2x50mm (mind. 150kg/m ³) ----- ohne Laibungsbildung, jedoch mit beidseitiger, umlaufender Wandaufdopplung im DB-Bereich ≥ 50mm breit; wenn s < 100mm	EI 90 (ve i↔o) S (300Pa)
 <p>(Darstellung ohne BSK-Befestigung)</p>	nicht tragende Schachtwand	<p>Wandkonstruktion als geprüfte und klassifizierte Systemwand mit bereichstrennenden Träger</p> <p>Mindestabstand untereinander 200 mm, Mindestabstand zu tragenden Bauteilen 75 mm</p>	Trockeneinbau mit 2-Platten- Weichschott ≥2x50mm (mind. 150kg/m ³)	EI 90 (ve i↔o) S (300Pa)

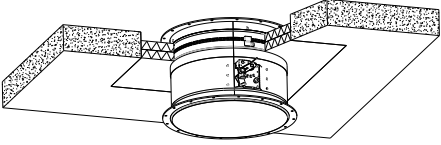
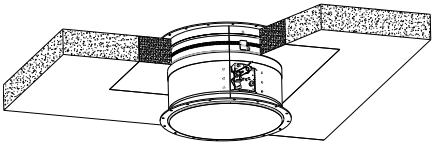
Typ	Bauteil	Tragkonstruktion	Einbauart	Klassifizierung
 <p>(Darstellung ohne BSK-Befestigung)</p>	<p>massive Decke</p> <p>mit hoher Rohdichte oder mit geringer Rohdichte</p>	<p>z.B. Massivbeton, Porenbeton Elementdecken</p> <p>≥ 150mm Deckenstärke</p> <p>Mindestabstand untereinander 200 mm, Mindestabstand zu tragenden Bauteilen 75 mm</p>	<p>Trockeneinbau</p> <p>mit 2-Platten- Weichschott ≥2x50mm (mind. 150kg/m³)</p>	<p>EI 120 (ho i↔o) S (300Pa)</p>
	<p>massive Decke</p> <p>mit hoher Rohdichte oder mit geringer Rohdichte</p>	<p>z.B. Massivbeton, Porenbeton Elementdecken</p> <p>≥ 150mm Deckenstärke</p> <p>Mindestabstand untereinander 200 mm, Mindestabstand zu tragenden Bauteilen 75 mm</p>	<p>Nasseinbau</p> <p>mit Brandschutzmörtel (in Deckenstärke)</p> <p>oder</p> <p>einbetonieren (in Deckenstärke)</p>	<p>EI 120 (ho i↔o) S (300Pa)</p>



Ing. Mag. Robert BRENNER
Technischer Leiter der Zertifizierungsstelle

Dieses Dokument wurde digital signiert.

Indextabelle / Änderungsverlauf des Dokumentes (hier werden Änderungsmaßnahmen mit Kürzel und Datum vermerkt)

Datum	geändert durch (Kürzel)	Änderungsmaßnahme
16.12.2021	BreR	Zusätzliche Antriebe ergänzt, Änderung Lage Klappenanschlag in Abhängigkeit der Größe. EXAP-Bericht wurde erstellt und KB neu ausgestellt
15.02.2022	BreR	Berichtigung Stellglieder/Antriebe